

121.001

Designer Uhr

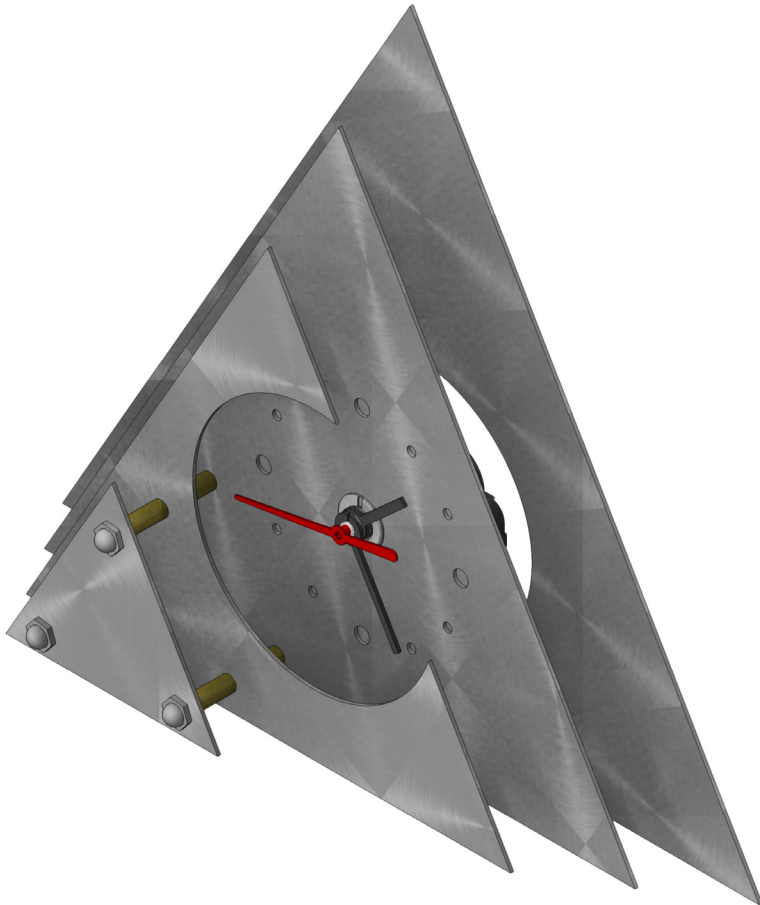

Benötigtes Werkzeug:

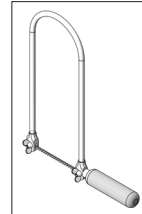

Laubsäge mit
Metallsägeblatt



Werkstattfeile

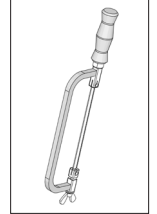

PUK-Säge

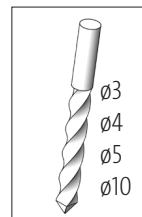

Bohrer

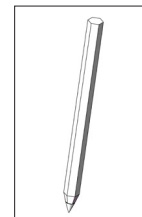

Bleistift

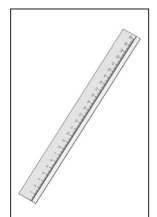

Lineal



Klebeband

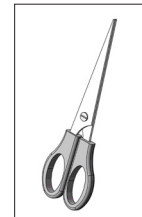

Schere

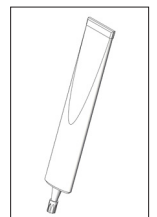

Alleskleber



Schlitzschrau-
bendreher



Schrauben-
schlüssel

Hinweis

Bei den OPITEC Werkpackungen handelt es sich nach Fertigstellung nicht um Artikel mit Spielzeugcharakter allgemein handelsüblicher Art, sondern um Lehr- und Lernmittel als Unterstützung der pädagogischen Arbeit. Dieser Bausatz darf von Kindern und Jugendlichen nur unter Anleitung und Aufsicht von sachkundigen Erwachsenen gebaut und betrieben werden. Für Kinder unter 36 Monaten nicht geeignet. Erstickungsgefahr!

Stückliste	Stückzahl	Maße (mm)	Bezeichnung	Teile-Nr.
Aluminiumblech	1	400x200x1	Gehäuse	1
Quarzwerk mit Befestigungsmutter	1	55x55x15	Quarzwerk	2
Stundenzeiger	1	25	Stundenzeiger	3
Minutenzeiger	1	35	Minutenzeiger	4
Sekundenzeiger	1	70	Sekundenzeiger	5
Zylinderkopfschraube	3	ø4x60	Befestigung	6
Hutmutter	3	M4	Befestigung	7
Messinghülse	9	ø5x15	Abstandshalter	8

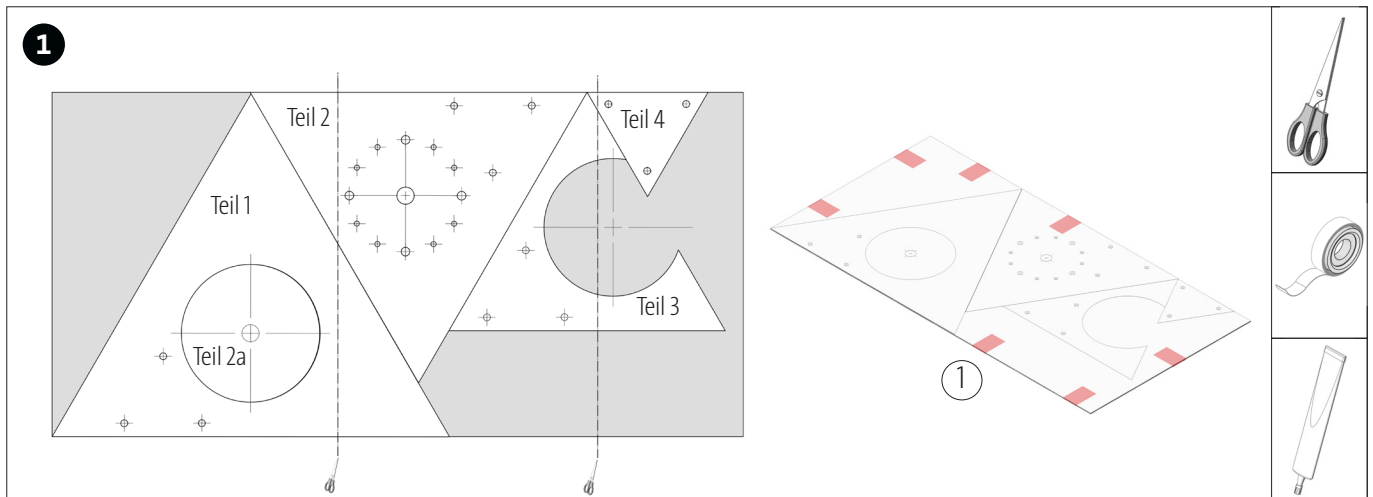

Die Schablone (Seite 4/6) ausschneiden und an der Klebefläche zusammenkleben. Anschließend mit Klebeband auf dem Aluminiumblech (1) befestigen.

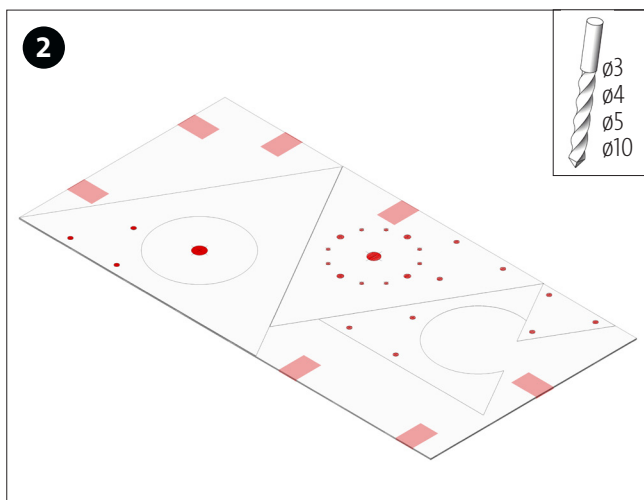

Alle Bohrungen mit jeweiligem Bohrer durch bohren.

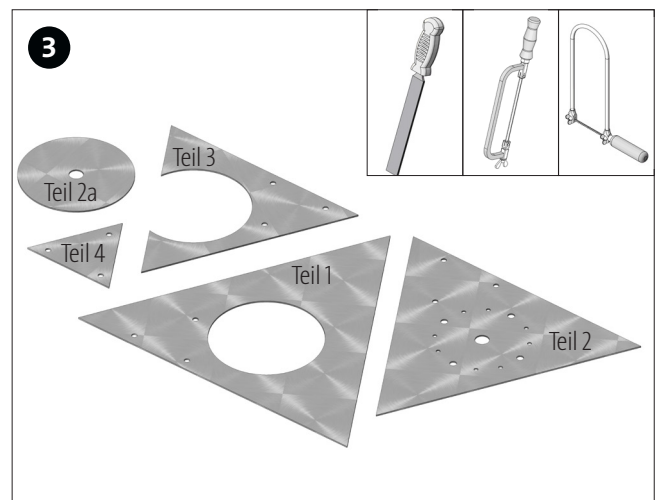

Alle Einzelteile aussägen und Sägeschnitte entgraten.

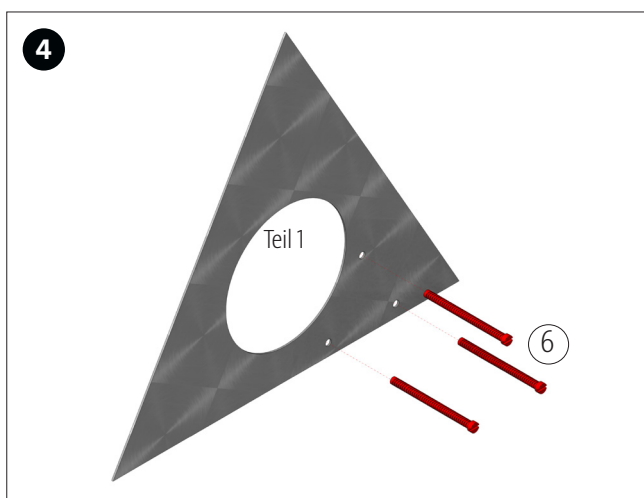

Die drei Zylinderkopfschrauben (6) wie abgebildet an der Rückseite des Teils (1) einstecken.

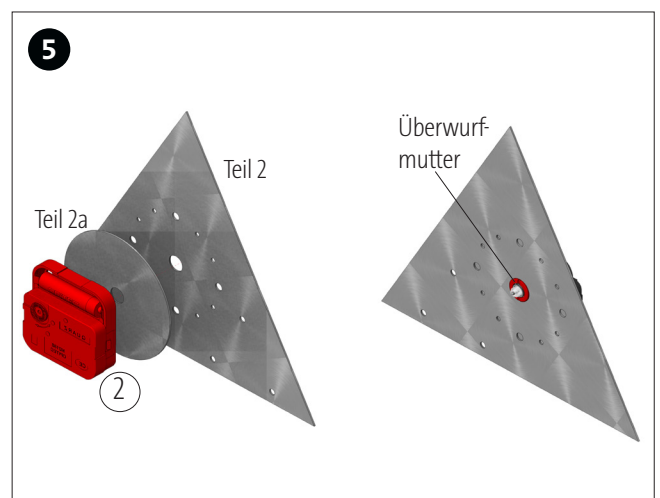

Teil 2a sowie das Quarzwerk (2) an der Rückseite des Teils (2) einstecken und von der Vorderseite mit der Überwurfmutter des Quarzwerkes befestigen.

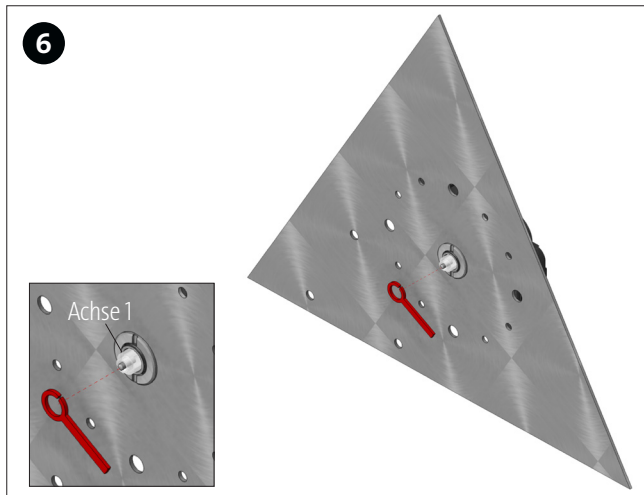

Den Stundenzeiger auf die Quarzwerkachse (1) aufstecken.

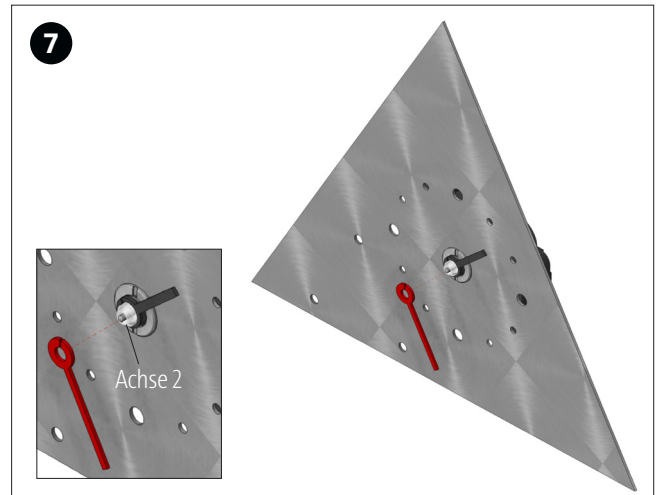

Den Minutenzeiger auf die Quarzwerkachse (2) aufstecken.

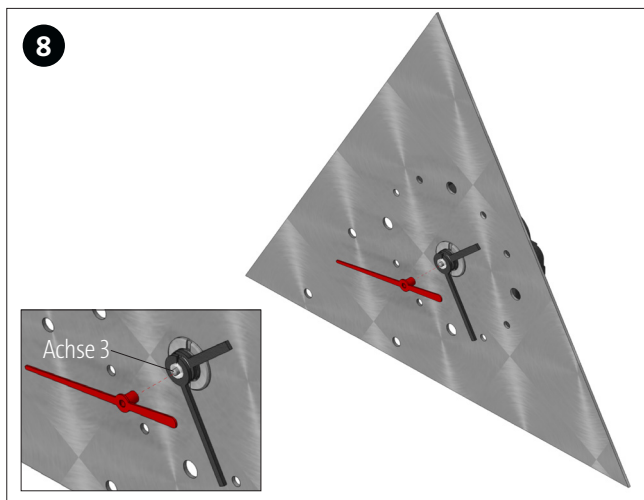

Den Sekundenzeiger auf die Quarzwerkachse (3) aufstecken.

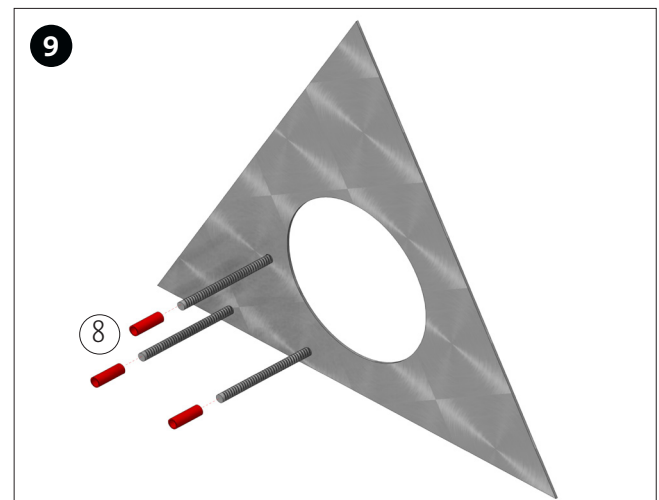

Von der Vorderseite des Teils (1) jeweils eine Messinghülse (8) auf die Schrauben (6) aufstecken.

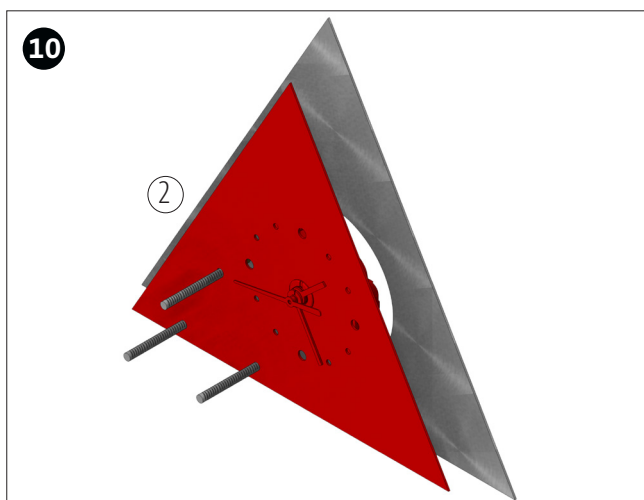

Teil (2) mit Quarzwerk wie abgebildet auf die Schrauben (6) aufstecken.

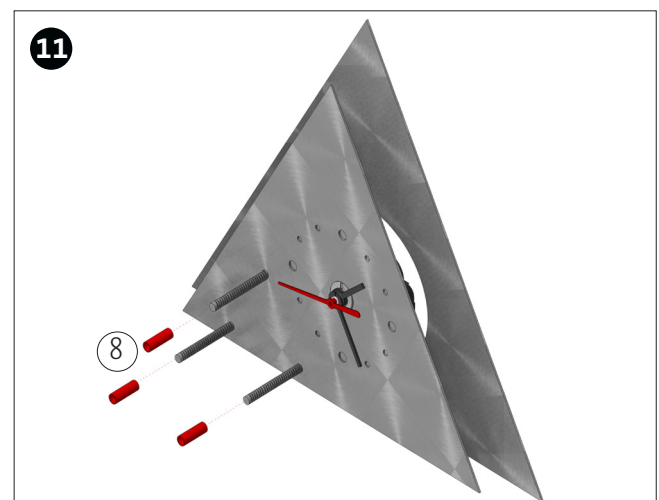

Von der Vorderseite des Teils (2) jeweils eine Messinghülse (8) auf die Schrauben (6) aufstecken.

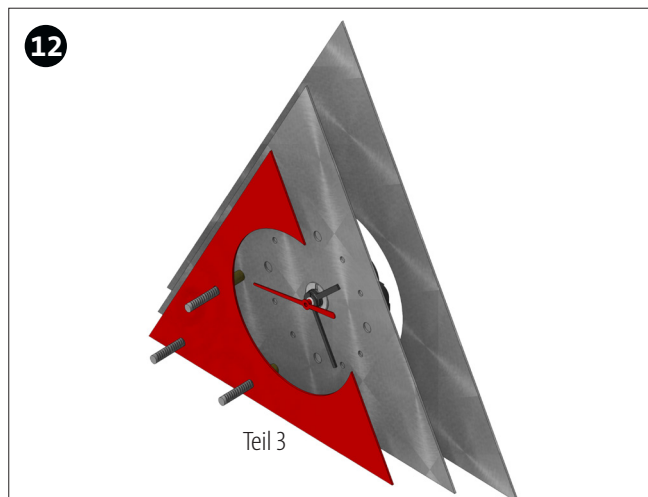

Teil 3 wie abgebildet von der Vorderseite auf die 3 Zylinderkopfschrauben (6) aufstecken.

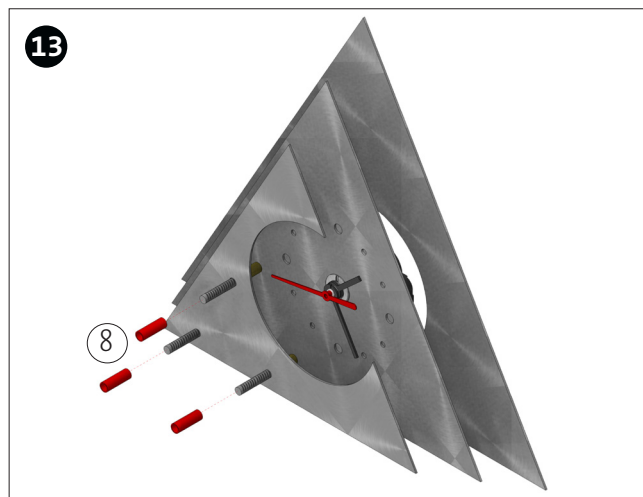

Die restlichen 3 Messinghülsen (8) auf die 3 Schrauben (6) aufstecken.

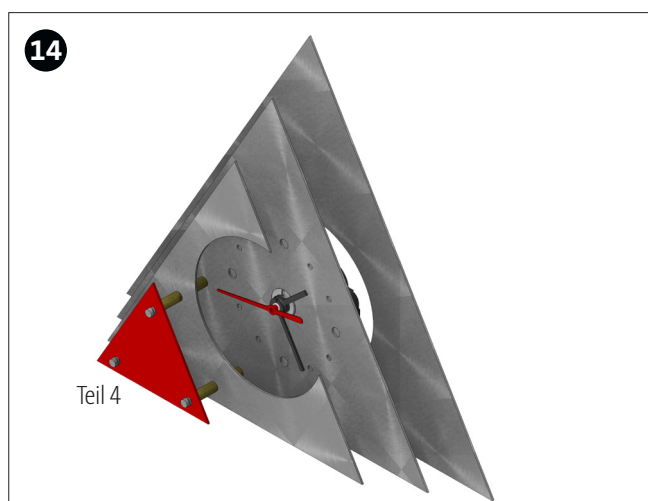

Teil (4) auf die 3 Schrauben (6) aufstecken.

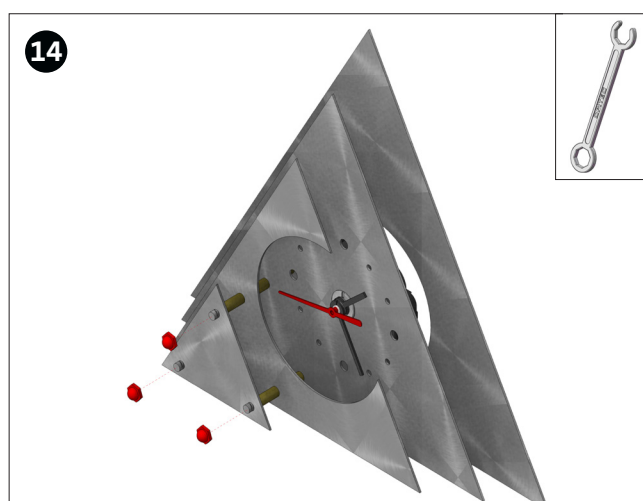

Abschließend mit die 3 Hutmuttern von vorne

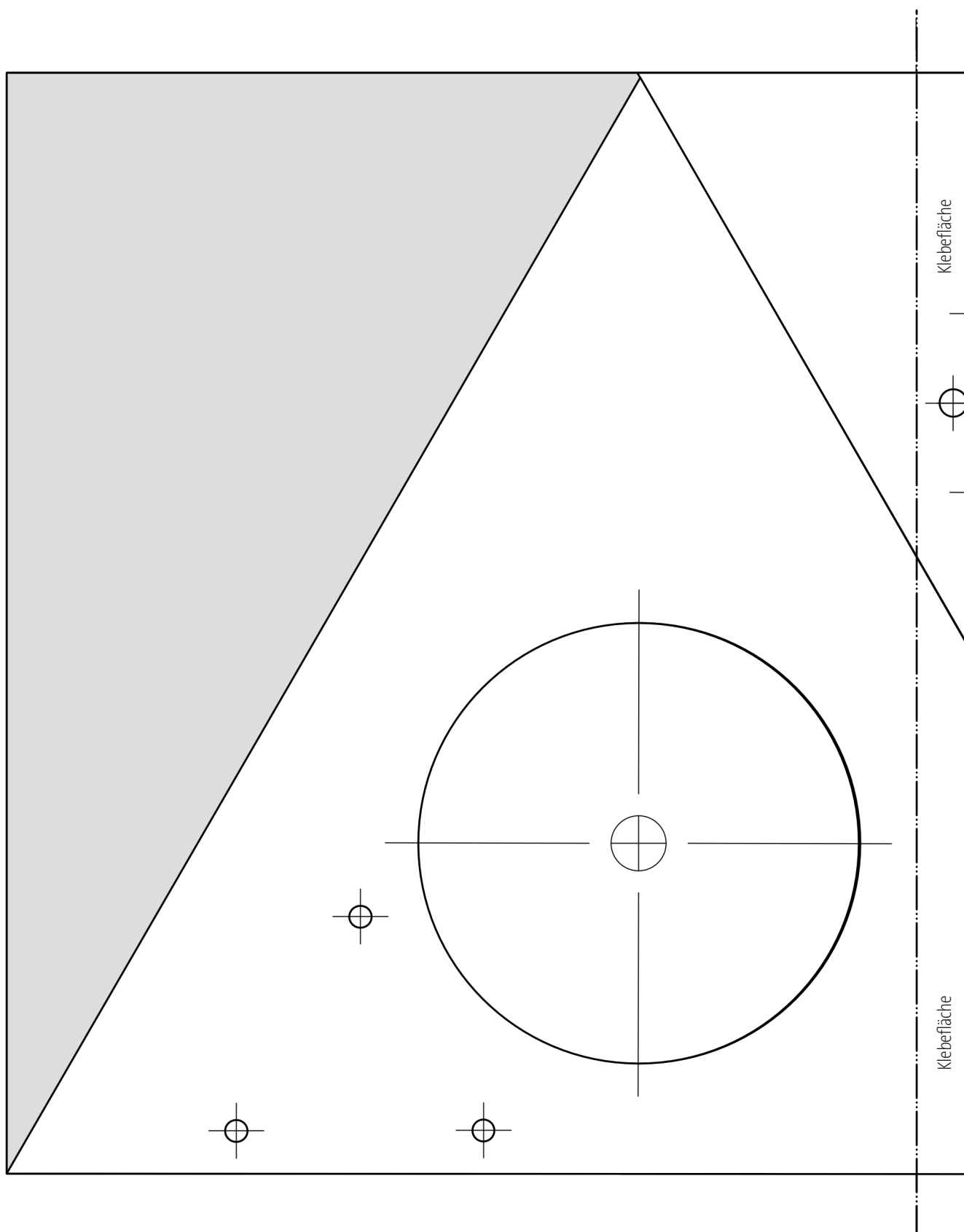

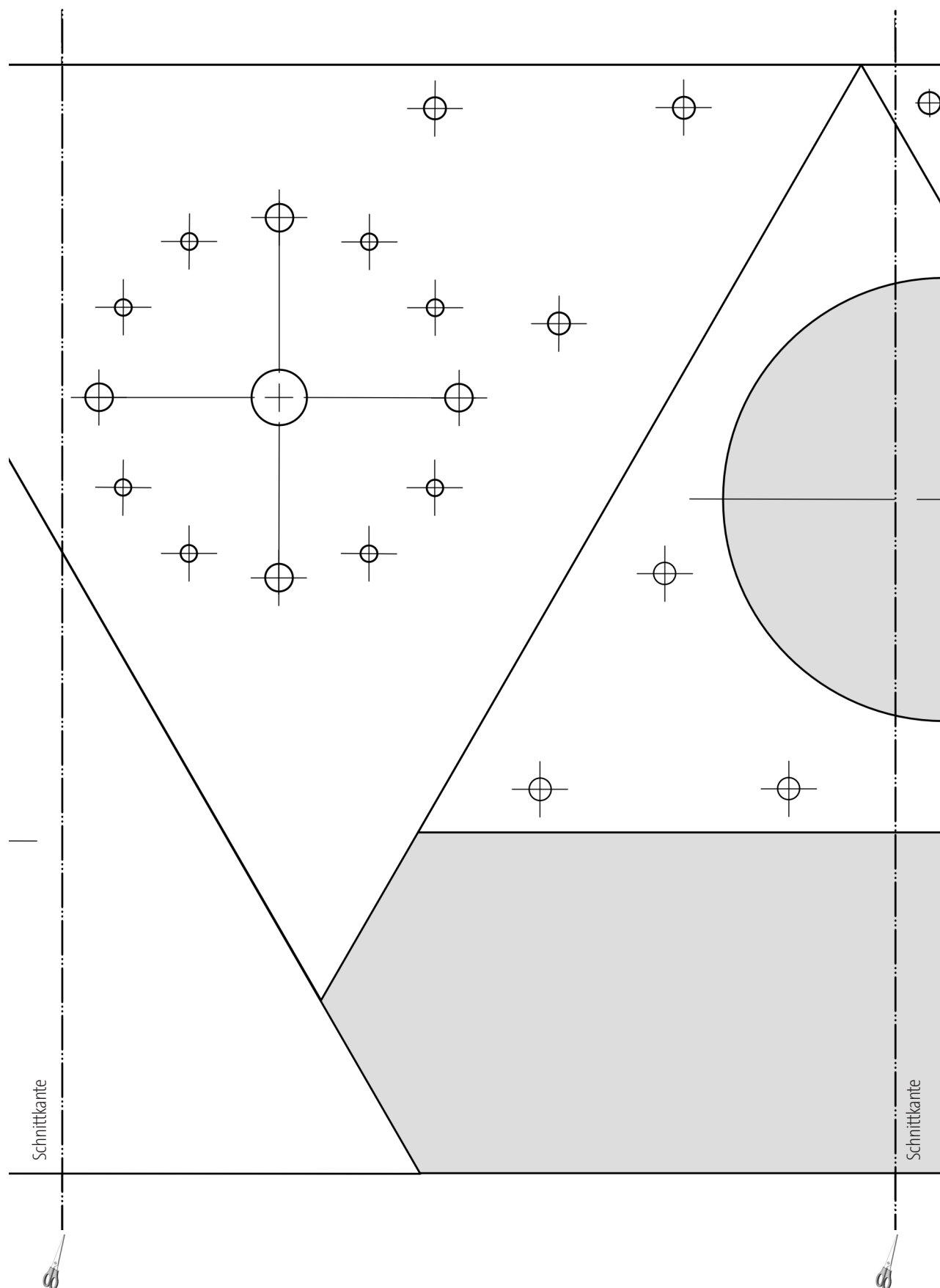

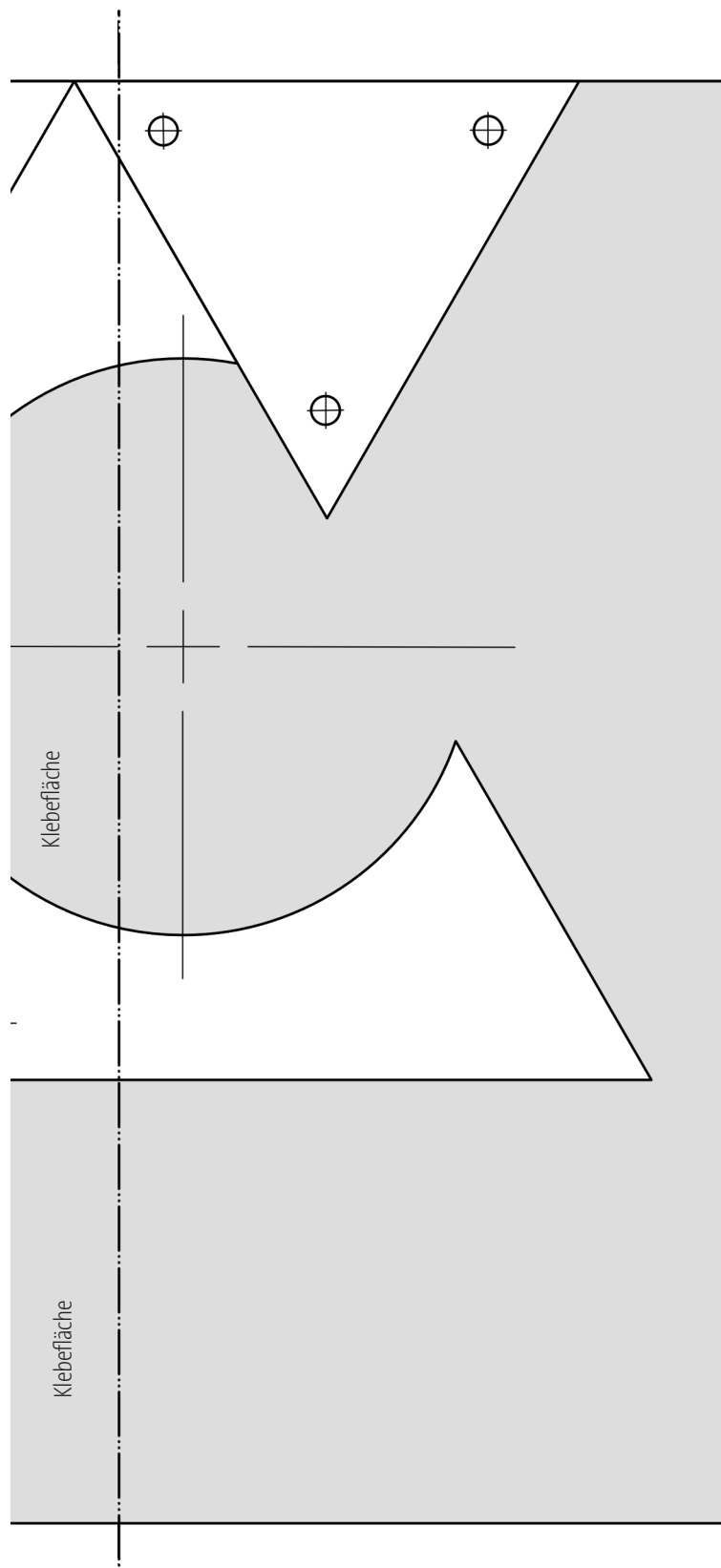

Teil A

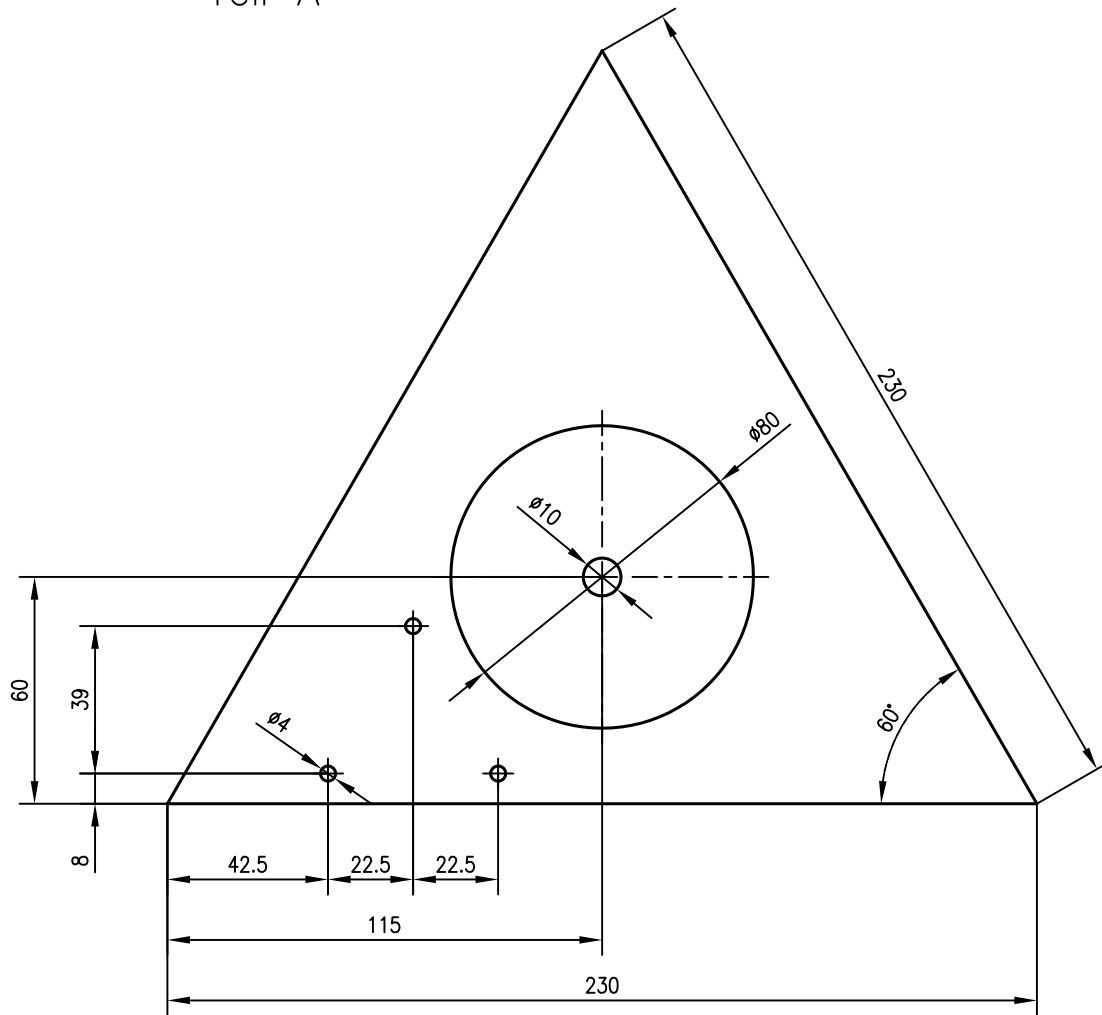

Teil B

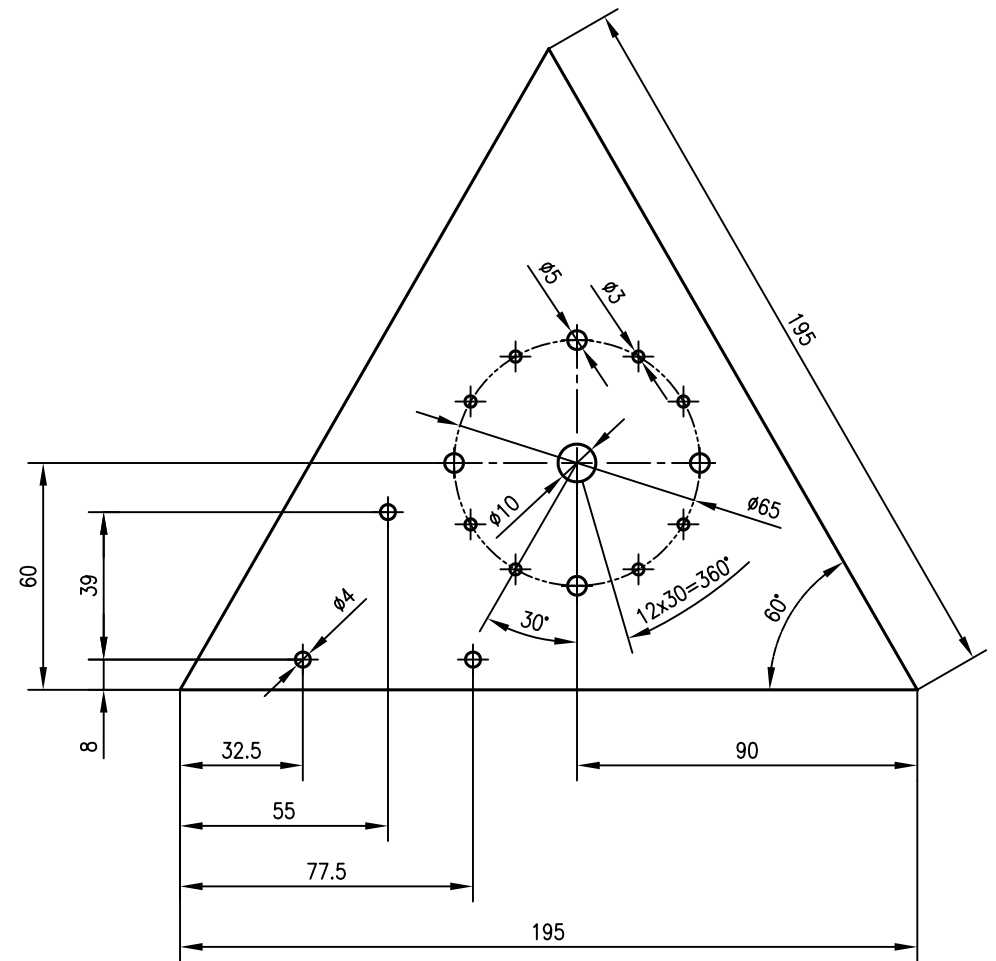

Bauanleitung 121.001
Designer-Uhr
Einzelteile A+B mit
Bemaßung

